

CAT®

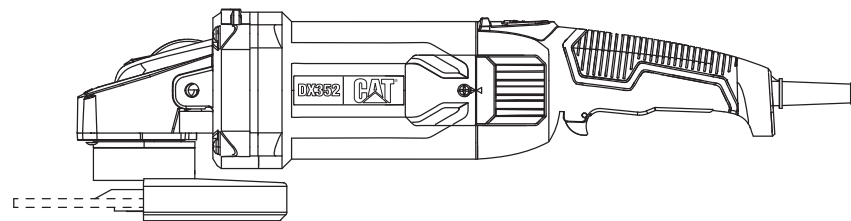

2350W

DX35 DX35.1 DX351 DX352

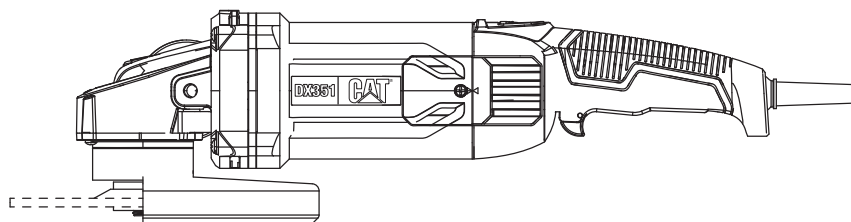
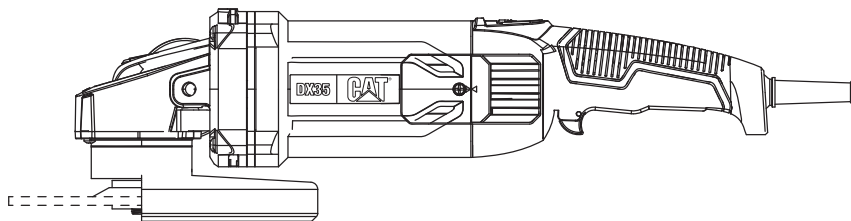

EN	Angle grinder	DK	Vinkelsliber
DE	Winkelschleifer	PL	Szlifierka kątowa
FR	Meuleuse à angle	BG	Ъглов шлайф
IT	Smerigliatrice angolare	HU	Kézi sarokcsiszoló gép
ES	Amoladora angular	RO	Unghi polizor
NL	Haakse slijpmachine	CZ	Úhlová bruska
PT	Rebarbadora angular	SK	Uhlová brúska
SV	Vinkelslip	SL	Kotni brusilnik
FIN	Kulmahiomakone	TR	Köşe öğütücü
NOR	Vinkelslipestol	AR	مجلخة زاوية

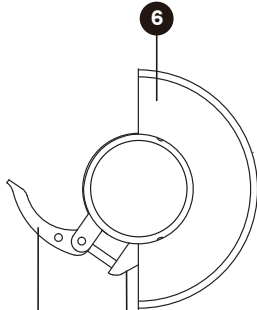
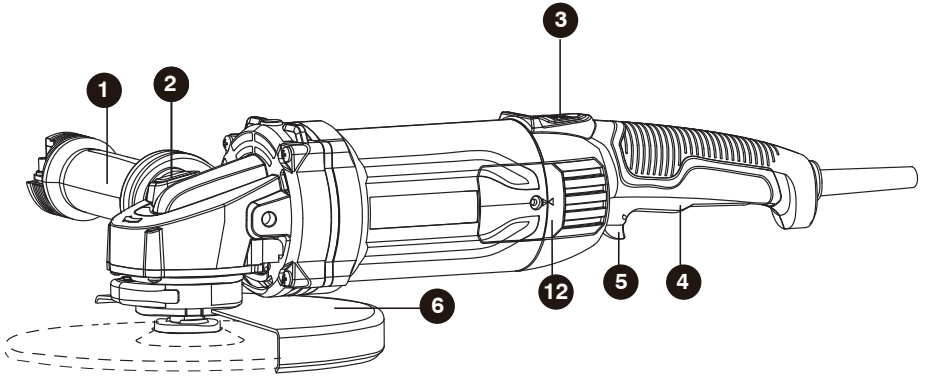

6

11

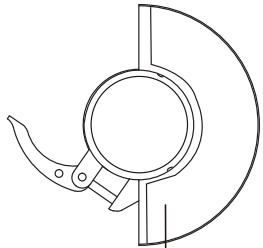

Only for DX35

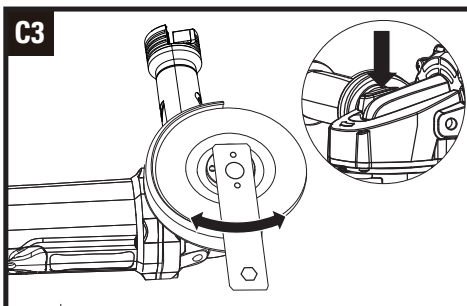
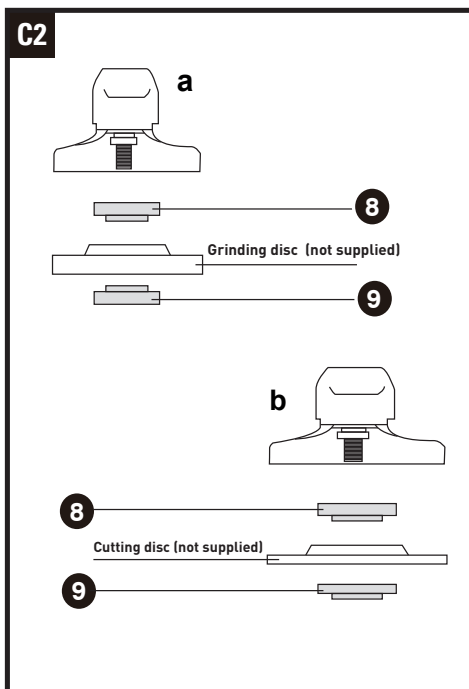
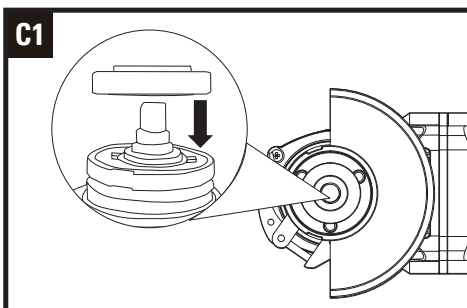
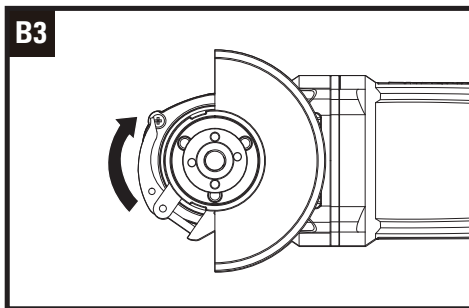
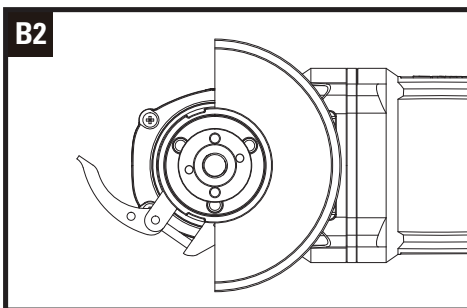
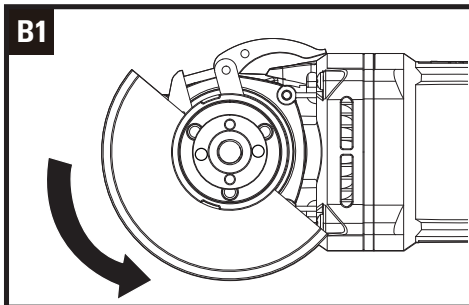
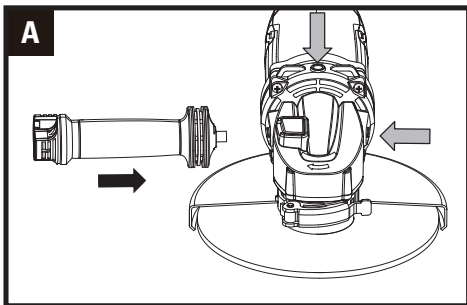

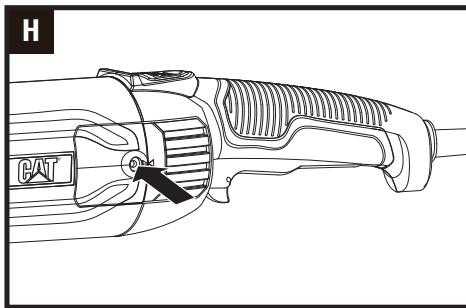
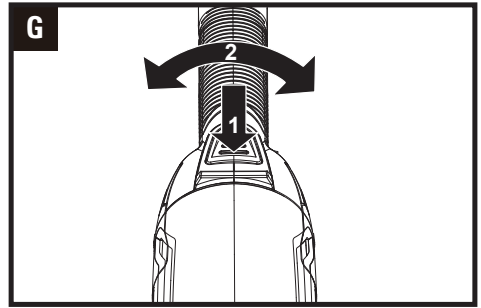
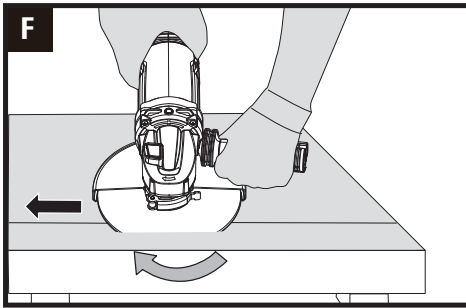
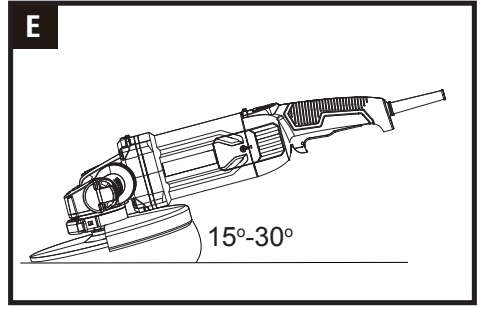
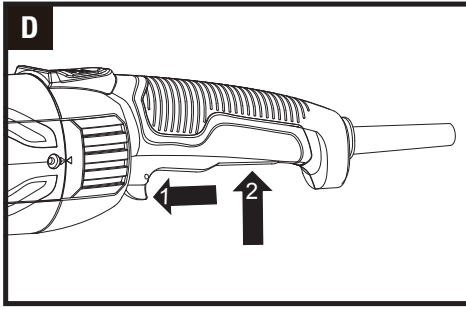

ПОТРЕБИТЕЛИТЕ МОГАТ ДА РАЗГЛЕЖДАТ ЕЛЕКТРОННИТЕ ИНСТРУКЦИИ НА [WWW. SATPOWERTOOLS.COM](http://WWW.SATPOWERTOOLS.COM)

ОРИГИНАЛНИ ИНСТРУКЦИИ БЕЗОПАСНОСТ НА ПРОДУКТА ОБЩИ ПРЕДУПРЕЖДЕНИЯ ЗА БЕЗОПАСНОСТ ЗА ЕЛЕКТРОИНСТРУМЕНТИ



ПРЕДУПРЕЖДЕНИЕ: Прочетете всички предупреждения за безопасност и всички инструкции. Неспазването на всички посочени инструкции може да доведе до токов удар, пожар и/или сериозно нараняване.

Запазете всички предупреждения и инструкции за бъдеща справка.

Терминът „електроинструмент“ в предупрежденията се отнася за вашите електроинструменти, захранвани от мрежата (с кабел) или за електроинструментите, работещи с батерия (без кабел).

1. БЕЗОПАСНОСТ НА РАБОТНОТО МЯСТО

- Поддържайте работното място чисто и добре осветено.** Разхвърляните или тъмни места предизвикват инциденти.
- Не работете с електроинструменти в експлозивни атмосфери като например при наличие на запалими течности, газове или прах.** Електроинструментите произвеждат искри, които могат да запалят прах или изпарения.
- Децата и наблюдателите трябва да стоят настрана, докато работите с електроинструмента.** Разсейването може да доведе до загуба на контрол.

2. Електрическа безопасност

- Щепселите на електроинструментите трябва да съответстват на контактите. Никога не модифицирайте щепсела по никакъв начин. Не използвайте никакви адаптерни щепсели със заземени електроинструменти.** Немодифицираните щепсели и подходящите контакти ще намалят риска от токов удар.
- Избягвайте контакт на тялото със заземени повърхности, като тръби, радиатори, кухненски печки и хладилници.** Съществува повишен риск от токов удар, ако тялото ви бъде заземено.
- Не излагайте електроинструментите на дъжд или влажни условия.** Водата, навлизайща в електроинструмента, ще увеличи

риска от токов удар.

- Не повреждайте кабела. Никога не използвайте кабела, за да носите, дърпате или изключвате електроинструмента.** Дръжте кабела далеч от топлина, масло, остри ръбове или движещи се части. Повредените или заплетени кабели повишават риска от токов удар.
- Когато работите с електроинструмент на открито, използвайте удължителен кабел, подходящ за употреба на открито.** Употребата на кабел, подходящ за употреба на открито, намалява риска от токов удар.
- Ако е наложително да работите с електроинструмента във влажно място, използвайте защитено захранване с дефектнотокова защита (ДТЗ).** Използването на ДТЗ намалява риска от токов удар.

3. Лична безопасност

- Бъдете нащрек, внимавайте какво правите и използвайте здравия си разум, когато работите с електроинструмент. Не използвайте електроинструмент, когато сте изморени или под влияние на наркотици, алкохол или лекарства.** Момент невнимание при работа с електроинструмент може да доведе до сериозни наранявания.
- Използвайте лични предпазни средства.** Винаги носете защитни очила. Предпазните средства като прахова маска, предпазни обувки против пързаяне, каска или антифони, използвани за подходящите условия, ще намалят нараняванията.
- Предотвратяване на неволно стартиране. Уверете се, че превключвателят е в позиция изкл. (off), преди свързване към източник на захранване и/или батериен пакет, вземане или носене на инструмента.** Носенето на електроинструментите с пръст върху превключвателя или енергизирането им при натиснат превключвател може да доведе до злоупотреби.
- Отстранете всеки регулиращ ключ или гаечен ключ преди да включите инструмента.** Гаечен ключ или друг ключ, прикрепен към въртяща се част на електроинструмента, може да доведе до наранявания.
- Не дръжте инструмента твърде далече. Непрекъснато спазвайте подходящо положение и баланс.** Това спомага за по-доброто управление на електроинструмента в непредвидени ситуации.
- Носете подходящо облекло. Не носете широки дрехи или бижута.** Дръжте косата и дрехите си далеч от движещите се части. Широките дрехи, бижута или дългата коса могат да бъдат захванати от движещите се части.
- Ако са осигурени устройства за свързване на уреди за извличане и събиране на прах, уверете се, че те са свързани и се използват правилно.** Използването на прахуловители може да намали опасностите, свързани с праха.

- 4. Използване и грижа за електроинструмента**
- a) Не претоварвайте електроинструмента. Използвайте правилния електроинструмент за вашите нужди.** *Правилният електроинструмент ще свърши работата по-добре и по-безопасно при скоростта, за която е проектиран.*
- b) Не използвайте електроинструмента, ако превключвателят не го включва и изключва.** *Всеки електроинструмент, който не може да се управлява с превключвателя, е опасен и трябва да бъде ремонтиран.*
- c) Изключете щепсела от източника на захранване и / или извадете батерииния пакет, ако се разглобява, от електроинструмента, преди да направите каквито и да е настройки, да смените аксесоарите или да създавате електроинструментите.** *Подобни превантивни предпазни мерки намаляват риска от включване на електроинструмента по невнимание.*
- d) Съхранявайте електроинструментите на място, недостъпно за деца, и не позволявайте на лица, които не са запознати с електроинструмента или с тези инструкции, да работят с електроинструмента.** *Електроинструментите са опасни в ръцете на необучени потребители.*
- e) Грижете се за електроинструментите и аксесоарите. Проверявайте за неправилно подравняване или свързване на движещите се части, счупване на части и всякакви други състояния, които могат да повлияят на работата на електроинструмента.** *При повреда, ремонтирайте инструмента преди употреба. Много злополуки са причинени от лошо поддържани електроинструменти.*
- f) Поддържайте режещите инструменти остри и чисти.** *Правилно поддържаните режещи инструменти с остри режещи ръбове е по-малко вероятно да засечат при работа и са по-лесни за управление.*
- g) Използвайте електроинструментите, аксесоарите и рещите според настоящите инструкции, като отчитате условията на работа и работата, която трябва ще се извършва.** *Употребата на електроинструмента за операции, различни от тези, за които е предназначен, може да доведе до опасни ситуации.*
- 5. Обслужване**
- a) Вашият електроинструмент трябва да се обслужва от квалифицирано лице, което използва само оригинални резервни части.** *Това ще гарантира запазването на безопасността на електроинструмента.*

ИНСТРУКЦИИ ЗА БЕЗОПАСНОСТ ЗА ВСИЧКИ ОПЕРАЦИИ

Предупреждения за безопасност, характерни за операции по шлайфане или абразивно

ръязане:

- a) Този електроинструмент е предназначен да работи като шлайф или инструмент за ръязане. Прочетете всички предупреждения за безопасност, инструкции, илюстрации и спецификации, предоставени с този електроинструмент.** *Неспазването на всички инструкции, изброени по-долу, може да доведе до токов удар, пожар и/или сериозно нараняване.*
- b) Не се препоръчва с този електроинструмент да се извършват операции като шлайфане, почистване с телена четка, полиране.** *Операции, за които електроинструментът не е проектиран, могат да създадат опасност и да причинят телесни наранявания.*
- c) Не използвайте аксесоари, които не са специално проектирани и препоръчани от производителя на инструмента.** *Това, че аксесоарът може да бъде прикрепен към електроинструмента, не е гаранция за безопасна работа.*
- d) Номиналната скорост на аксесоара трябва да е най-малко равна на максималната скорост, отбелязана върху електроинструмента.** *Аксесоари, работещи с по-висока от номиналната си скорост, могат да се счупят и да се разлетят.*
- e) Външният диаметър и дебелината на аксесоара трябва да са в рамките на номиналния капацитет на вашия електроинструмент.** *Неправилно оразмерените принадлежности не могат да бъдат адекватно защитени или контролирани.*
- f) Монтажната резба на аксесоарите трябва да съответства на резбата на шпиндела на шлайфмашината. За аксесоари, монтирани чрез фланци, отворът на аксесоара трябва да съответства на диаметъра на фланеца.** *Аксесоарите, които не съответстват на монтажния хардуер на електроинструмента, ще излягат от равновесие, ще вибрират прекомерно и могат да доведат до загуба на контрол.*
- g) Не използвайте повреден аксесоар. Преди всяка употреба проверявайте аксесоарите, като например абразивните дискове за стружки и пукнатини, подложката за пукнатини, разкъсване или прекомерно износване, телената четка за разхлабени или напукани жици. Ако електроинструментът или аксесоарът бъде изпуснат, проверете дали не е повреден или монтирайте изправен аксесоар.** *След като проверите и монтирате аксесоар, застанете на разстояние от равнината на въртящия се аксесоар и пуснете електроинструмента на максимална скорост на празен ход за една минута. Повредените аксесоари обикновено се разпадат по време на този тест.*
- h) Носете лични предпазни средства. В зависимост от приложението използвайте предпазен щит за лице, предпазна маска или предпазни очила. По целесъобразност носете противопрохова маска, предпазни средства за слуха, ръкавици и престилка за работа, която може да спира малки абразивни частици или частици от**

детайли. Защитата на очите трябва да може да спира летящи отломки, получени при различни операции. Противопроаховата маска или респираторът трябва да могат да филтрират частиците, генерирани от вашата работа. Продължителното излагане на шум с висок интензитет може да доведе до загуба на слуха.

- i) **Дръжте минувачите на безопасно разстояние от работната зона. Всеки, който влиза в работната зона, трябва да носи лични предпазни средства.** Фрагменти от обработения детайл или от счупен аксесоар могат да отплетят и да причинят наранявания извън непосредствената зона на работа.
- j) **Дръжте електрическия инструмент за изолираните повърхности за захващане само, когато извършвате операция, при която режещият инструмент може да се докосне до скрити кабели.** Контакт с проводник "под напрежение", може предаде "напрежението" на откритите метални части на електроинструмента и да причини токов удар на оператора.
- k) **Поставете кабела далеч от въртящата се аксесоар.** Ако загубите контрол, кабелът може да бъде срязан или захванат и ръката или ръката ви може да бъдат изтеглени в въртящата се аксесоар.
- l) **Никога не поставяйте електрическия инструмент, докато аксесоарът не спре напълно.** Въртящият се аксесоар може да захване повърхността и да отнеме електрическия инструмент от контрола ви.
- m) **Не пускайте електрическия инструмент, докато го носите отстрана.** Случаен контакт с въртящата се аксесоар може да качи дрехите ви и да дръпне аксесоара към тялото ви.
- n) **Редовно почиствайте въздушните отвори на електрическия инструмент.** Вентилаторът на двигателя засмуква праха вътре в корпуса и прекомерното натрупване на прахообразен метал може да доведе до опасности, свързани с електричеството.
- o) **Не работете с електрически инструмент в близост до запалими материали.** Тези материали могат да се запалят от искри.
- p) **Не използвайте аксесоари, които изискват охлаждащи течности.** Използването на вода или други охлаждащи течности може да доведе до токов удар или поражение от електрически ток.
- q) **Ръката ви трябва да държи дръжката, когато работите.** Винаги използвайте спомагателните дръжки, доставени с инструмента. Загубата на контрол може да доведе до телесни наранявания.

ПО-НАТАТЪШНИ ИНСТРУКЦИИ ЗА БЕЗОПАСНОСТ ЗА ВСИЧКИ ОПЕРАЦИИ

Предупреждения за откат и подобни

Откатът е внезапна реакция на притиснато или заклучено въртящо се колело, подложка, четка или друг аксесоар. Притискането или заклучването води до бързо спиране на въртящата се аксесоар, което от своя страна води до изтласкване на неконтролирания електрически инструмент в посока, обратна на въртенето на аксесоара в точката на

заклучване.

Например, ако абразивен диск се заклучи или притисне от детайла, ръбът на диска, който навлиза в точката на притискане, може да се захване в повърхността на материала, което води до изкачване или изхвърляне на диска. Колелото може да изскочи към оператора или да се отдалечи от него в зависимост от посоката на движение на колелото в точката на притискане. Абразивните колела могат също да се счупят при същите условия. Откатът е резултат от неправилна употреба на електрическия инструмент и/или неправилни работни процедури или условия и може да бъде избегнат чрез предприемане на подходящи предпазни мерки, както е посочено по-долу.

- a) **Поддържайте здрав захват на електрическия инструмент и позиционирайте тялото и ръката си така, че да можете да устоите на силите на отката.** Винаги използвайте спомагателна дръжка, ако е предвидена, за максимален контрол върху реакцията на откат или въртящ момент по време на стартиране. Операторът може да контролира реакциите на въртящия момент или силите на откат, ако се вземат подходящи предпазни мерки.
- b) **Никога не поставяйте ръката си близо до въртящата се аксесоар.** Аксесоарът може да отблъсне ръката ви.
- c) **Не поставяйте тялото си в зоната, където електрическият инструмент ще се движи, ако възникне откат.** Откатът ще задвижва инструментa в посока, обратна на движението на колелото в точката на захващане.
- d) **Обърнете специално внимание при работа с ъгли, остри ръбове и др.** Избягвайте отскачането и закачането на аксесоара. Ъглите, острите ръбове или подскачането могат да прихванат въртящия се аксесоар и да причинят загуба на контрол или откат.
- e) **Не закачайте верижен трион за дърво или зъбчато острие за трион.** Такива остриета създават чести откати и загуба на контрол.

ПРЕДУПРЕЖДЕНИЯ ЗА БЕЗОПАСНОСТ, ХАРАКТЕРНИ ЗА ОПЕРАЦИИ ПО ШЛАЙФАНЕ ИЛИ АБРАЗивно РЯЗАНЕ

Предупреждения за безопасност, специфични за шлайфане и абразивно рязане:

- a) **Използвайте само типово колела, които се препоръчват за вашия електрически инструмент и специфичния предпазител, проектиран за избраното колело.** Колелата, за които електрическият инструмент не е проектиран, не могат да бъдат адекватно защитени и са опасни.
- b) **Шлайфащата повърхност на централно разположените дискове трябва да се монтира под равнината на ръба на предпазителя.** Неправилно монтирано колело, което излиза през равнината на ръба на предпазителя, не може да бъде адекватно

защитено.

- с) Предпазителят трябва да бъде надеждно закрепен към електрическия инструмент и да бъде разположен за максимална безопасност, така че най-малката част от колелото да бъде изложена към оператора.** Предпазителят предпазва оператора от случени парчета от колелото, случаен контакт с колелото и искри, които могат да възпламенят облеклото.
- д) Колелата трябва да се използват само за препоръчаните приложения. Например: не шлифвайте със страната на диска за рязане.** Абразивните дискове за рязане са предназначени за периферно шлайфане, като страничните сили, прилагани върху тези дискове, могат да доведат до тяхното счупване.
- е) Винаги използвайте неповредени фланци, които са с правилен размер и форма за избраното колело.** Правилните фланци на колелата поддържат колелото, като по този начин намаляват възможността за счупване на колелото. Фланците за отрезни дискове могат да се различават от фланците за шлифовъчни дискове.
- ф) Не използвайте износени колела от по-големи електрически инструменти.** Колелото, предназначено за по-големи електрически инструмент, не е подходящо за по-високата скорост на по-малък инструмент и може да се спуква.

ДОПЪЛНИТЕЛНИ ИНСТРУКЦИИ ЗА БЕЗОПАСНОСТ ПРИ ОПЕРАЦИИ ПО РАЗАНЕ

Допълнителни предупреждения за безопасност, специфични за абразивни операции на рязане:

- а) Не задръствайте режещия диск и не прилагайте прекомерен натиск. Не се опитвайте да постигнете прекомерна дълбочина на рязане.** Прекомерното натоварване на колелото увеличава натоварването и податливостта на усукване или засядане на колелото в разреза и възможността за откат или счупване на колелото.
- б) Не поставяйте тялото си на една линия с въртящото се колело и зад него.** Когато колелото в точката на задействане се отдалечава от тялото ви, възможният откат може да насочи въртящото се колело и електроинструмента директно към вас.
- с) При засядане на колелото или при прекъсване на рязането по някаква причина изключете електроинструмента и го дръжте неподвижен, докато колелото спре напълно. Никога не се опитвайте да извадите режещото колело от среза, докато колелото е в движение, в противен случай може да възникне откат.** Прочетете и предприемете коригиращи действия, за да отстраните причината за засядането на колелата.
- д) Не рестартирате операцията по рязане в обработвания детайл. Оставете колелото да достигне пълна скорост и внимателно навлезте отново в разреза.** Колелото може да се заклепчи, да тръгне нагоре или да отскочи, ако електроинструментът се стартира отново в обработвания детайл.

- е) Поддържайте панели или други детайли с големи размери, за да сведете до минимум риска от притискане и откат на колелото.** Големите детайли са склонни да увисват под собственото си тегло. Опорите трябва да се поставят под детайла близо до линията на рязане и близо до ръба на детайла от двете страни на колелото.
- ф) Бъдете особено внимателни, когато правите "дъобен разрез" в съществуващи стени или други слепи зони.** Изпъкналото колело може да пререже газови или водни тръби, електрически кабели или предмети, които могат да предизвикат откат.

ДОПЪЛНИТЕЛНИ ПРАВИЛА ЗА БЕЗОПАСНОСТ ПРИ РАБОТА СЪГЛОШЛАЙФ

⚠ ПРЕДУПРЕЖДЕНИЕ: Уверете се, че дръжката е в заключено положение, преди да стартирате ъглошлайфа. Завъртането на дръжката е разрешено само в изключено състояние.

СИМВОЛИ



За да се намали риска от нараняване, потребителят трябва да прочете ръководството с инструкции



Предупреждение



Носете защитни очила



Носете антифони



Носете прахова маска



Двойна изолация



Излезлите от употреба електрически продукти не бива да бъдат изхвърляни заедно с битовите отпадъци. Моля, използвайте рециклиращи съоръжения там, където има такива. Информация за рециклирането можете да получите от местните власти или от съответния търговец на дребно.

СПИСЪК С КОМПОНЕНТИ

1. СПОМАГАТЕЛНА ДРЪЖКА
2. БУТОН ЗА ЗАКЛЮЧВАНЕ НА ШПИНДЕЛА
3. БУТОН ЗА ВЪРТЕНЕ
4. ПРЕВКЛЮЧВАТЕЛ ЗА ВКЛЮЧВАНЕ/ИЗКЛЮЧВАНЕ
5. БУТОН ЗА ЗАКЛЮЧВАНЕ
6. ПРЕДПАЗИТЕЛ ЗА КОЛЕЛОТО ЗА ШЛАЙФАНЕ
7. ВИНТОВ КЛЮЧ
8. ВЪТРЕШЕН ФЛАНЕЦ
9. ВЪНШЕН ФЛАНЕЦ
10. ПРЕДПАЗИТЕЛ ЗА КОЛЕЛОТО ЗА РЯЗАНЕ
11. ЛОСТ ЗА ПРИТИСКАНЕ НА ПРЕДПАЗИТЕЛЯ
12. ВИНТ ЗА РЕГУЛИРАНЕ НА СКОБАТА
13. КАПАК ЗА ЧЕТКА *

* Не всички илюстрирани или описани аксесоари са включени в стандартната доставка.

ТЕХНИЧЕСКИ ДАННИ

Обозначение на типа DX35 DX35.1 DX351 DX352 (35 - обозначение на машината, представител на ъглошлайф)

	DX35	DX35.1	DX351	DX352
Скорост без натоварване	6500 /min			8500 /min
Размер на диска	230 mm			180 mm
Диаметър на шлифовъчните колела	230 mm			180 mm
Волтаж	220-240V~50/60Hz			
Входяща мощност	2350 W			
Отвор на диска	22.2 mm			
Резба на шпиндела	M14			
Макс. дебелина на шлифовъчните колела	6 mm			
Клас на защита	□/II			
Тегло на машината	5.7 kg			

ИНФОРМАЦИЯ ЗА ШУМА

Претеглено звуково налягане	L_{pA} : 96 dB (A)
Претеглена звукова мощност	L_{wA} : 107 dB (A)
K_{pA} & K_{wA}	3.0dB (A)
Носете антифони.	

ИНФОРМАЦИЯ ЗА ВИБРАЦИИТЕ

Общи стойности на вибрациите (триакс векторна сума), определени в съответствие с EN 60745:	
Повърхностно шлифоване	Емисионна стойност на вибрациите: $a_{h,AG} = 8.4 \text{ m/s}^2$
	Несигурност $K = 1.5 \text{ m/s}^2$

– Декларираната обща стойност на вибрациите и декларираната стойност на емисиите на шум са измерени в съответствие със стандартен метод за измерване и могат да бъдат използвани за сравняване на един инструмент с друг.

– Декларираната обща стойност на вибрациите и декларираната емисия на шум може да се използва и за

предварителна оценка на експозицията.



ПРЕДУПРЕЖДЕНИЕ: Стойността на емисиите на вибрации и шум при реално използване на електроинструмента може да се различава от декларираната стойност в зависимост от начините, по които инструментът се използва, в зависимост от детайла, който се обработва, и в зависимост от следните примери и други варианти за начина на използване на инструмента:
Как се използва инструментът и материалите, които се режат или пробиват.
Добро състояние и правилна поддръжка на инструмента.
Използване на правилните аксесоари за инструмента и поддържането му остър и в добро състояние.
Стегнат захват на ръкохватките и използване на противовибрационни и противошумови аксесоари.
Употреба на инструмента според дизайна му и тези инструкции.

Този инструмент може да предизвика синдром на вибрация „ръка-рамо“, ако употребата му не се управлява адекватно.



ПРЕДУПРЕЖДЕНИЕ: За да бъде точна, оценката на нивото на експозиция в реалните условия на употреба трябва също да вземе предвид всички части от работния цикъл, като например времето, през което инструментът е изключен и когато работи на празен ход без реално да извършва работа. Това може значително да намали нивото на експозиция през общия работен период.
Как да намалите риска от експозиция на вибрации и шум. Винаги използвайте остри длета, свредла и ножове.

Грижете се за инструмента според тези инструкции и го поддържайте смазан (където е приложимо). Ако инструментът ще се използва редовно, инвестирайте в противовибрационни и противошумови аксесоари.

Планирайте работния си график, за да разпределите употребата на високовибрационни инструменти в няколко отделни дни.

АКСЕСОАРИ

	DX35	DX35.1	DX351	DX352
Допълнителна дръжка	1		1	
Гаечен ключ	1		1	
Предпазител за колело за шлайфане	1		1	
Предпазител за колело за рязане	1		/	

Препоръчваме ви да закупвате вашите аксесоари от същия магазин, от който сте закупили инструмента. Направете справка с опаковката за аксесоари за повече подробности. Персоналът в магазина може да ви съдейства и да ви предложи съвет.

Този инструмент може да причини вибрационен синдром на ръката и ръката, ако употребата му не се управлява адекватно.

РАБОТНИ ИНСТРУКЦИИ



ЗАБЕЛЕЖКА: Преди да използвате инструмента, прочетете внимателно инструкцията за употреба.

ПРЕДНАЗНАЧЕНИЕ

Машината е предназначена за рязане, грубо обработване на металини и каменни материали без използване на вода. За рязане на метал трябва да се използва специален предпазител за рязане (аксесоар).

1. МОНТИРАНЕ НА СПОМАГАТЕЛНАТА ДРЪЖКА (ВЖ. ФИГ. А)

Имате възможност за избор на три работни позиции, за да осигурите най-безопасното и удобно управление на ъглошлайфа.

2. ЗОНИ НА ЗАХВАТ НА РЪЦЕТЕ

Винаги дръжте ъглошлайфа здраво с двете си ръце, когато работите.

3. РЕГУЛИРАНЕ НА ПРЕДПАЗИТЕЛЯ ЗА КОЛЕЛО (ВЖ. ФИГ. В1-В3)

За работа с шлифовъчни или режещи дискове трябва да се монтира предпазител на диска.

Предпазител за колелото за шлайфане

Кодовата проекция върху предпазителя на колелото гарантира, че може да се монтира само предпазител, който отговаря на типа машина.

Отворете затягащия лост. Поставете предпазителя на колелото с кодирана издатина в кодирана жлеб на шпинделна на главата на машината и завъртете до необходимото положение (работно положение).

За да закрепите предпазителя на колелото, затворете затягащия лост.

Затворената страна на предпазителя на колелата трябва винаги да сочи към оператора.

ЗАБЕЛЕЖКА: Когато лостът за затягане е отворен, винтът за регулиране на затягането може да се регулира, за да се гарантира, че предпазителят е здраво затегнат след окончателното затваряне на лоста за затягане.

Предпазител за колелото за рязане (Само за DX35)



ПРЕДУПРЕЖДЕНИЕ: При рязане на метал

винаги работете с предпазителя на колело за рязане. Предпазителят на колелото за рязане се монтира по същия начин, както предпазителят на колелото за шлифоване.

4. БУТОН ЗА ЗАКЛЮЧВАНЕ НА ШПИНДЕЛА

Трябва да се използва само при смяна на диска. Никога не натискайте, когато дискът се върти!

5. МОНТИРАНЕ НА ДИСКОВЕТЕ (НЕ СА В КОМПЛЕКТА) (ВЖ. ФИГ. С1-С3)

Поставете вътрешния фланец върху шпиндела на инструмента. Уверете се, че той е разположен върху двете плоскости на шпиндела (вж. фиг. С1).

Поставете диска върху шпиндела на инструмента и вътрешния фланец. Уверете се, че е правилно разположен.

Монтирайте външния фланец с резба, като се уверите, че е насочен в правилната посока за типа на монтирания диск. За шлифовъчните дискове фланецът се монтира с издигнатата част, обърната към диска. За дискове за рязане фланецът се монтира с издигнатата част, обърната към диска (вж. фиг. С2).

Натиснете бутона за блокиране на шпиндела и завъртете шпиндела с ръка, докато се блокира. Като държите бутона за заключване натиснат, затегнете външния фланец с предоставения ключ (Вж. фиг. С3).

6. ПРЕДПАЗЕН ПРЕВКЛЮЧВАТЕЛ ЗА ВКЛЮЧВАНЕ/ИЗКЛЮЧВАНЕ (ВЖ. ФИГ. D)

Превключвателят е заключен, за да се предотврати случайно стартиране. Натиснете бутона за заключване и след това превключвателя за включване/изключване и освободете бутона за заключване. Превключвателят ви вече е включен. За да изключите, просто освободете превключвателя за включване/изключване.

7. ЗА ИЗПОЛЗВАНЕ НА ШЛАЙФМАШИНАТА (ВЖ. ФИГ. Е)

ВНИМАНИЕ: Не включвайте шлайфмашината, докато дискът е в контакт с обработвания детайл. Оставете диска да достигне пълната си скорост, преди да започнете да шлифовате.

Дръжте ъглошлайфа с една ръка върху основната дръжка, а другата ръка - здраво около спомагателната дръжка. Винаги поставяйте предпазителя така, че възможно най-голяма част от открития диск да е насочена далеч от вас. Бъдете подготвени за поток от искри, когато дискът докосне метала.

За най-добър контрол на инструмента, отнемане на материал и минимално претоварване, при шлифоване поддържайте ъгъл между диска и работната повърхност от приблизително 15°-30°.

Внимавайте, когато работите в ъгли, тъй като контактът с пресичащата се повърхност може да доведе до подскачане или завъртане на шлайфа.

След приключване на шлайфането оставете обработвания детайл да се охлади. Не докосвайте горещата повърхност.

8. РЯЗАНЕ (ВЖ. ФИГ. F)

ПРЕДУПРЕЖДЕНИЕ: При рязане на метал винаги работете с предпазителя на колело за рязане.

Когато режете, не натискайте, не наклоняйте и не осцилирайте машината. Работете с умерено подаване, съобразено с рязания материал.

Не намалявайте скоростта на спускане на режещите

дискове чрез прилагане на страничен натиск.

Посоката, в която се извършва рязането, е важна. Машината трябва винаги да работи с движение нагоре. Затова никога не премествайте машината в друга посока! В противен случай съществува опасност тя да бъде изтласкана неконтролируемо извън режещия участък.

9. ЗА ИЗПОЛЗВАНЕ НА СПОМАГАТЕЛНАТА ДРЪЖКА (ВЖ. ФИГ. G)

За да се приспособи най-добре към различните работни позиции, вашият ъглошлайф е оборудван с въртяща се дръжка.

Натиснете задната част на бутона за заключване на въртящата се дръжка и можете да завъртите дръжката 900 наляво или надясно. След това освободете бутона за заключване. Ще се чуе щракване, когато дръжката е напълно заключена на място.

ПРЕДУПРЕЖДЕНИЕ: Уверете се, че дръжката е в заключено положение, преди да стартирате ъглошлайфа.

Завъртането на дръжката е разрешено само в изключено състояние.

10. ЗА ПОДМЯНА НА ЧЕТКИТЕ (ВЖ. ФИГ. H)

Преди каквато и да е работа по самата машина извадете щепсела от електрическата мрежа.

Отстранете винта, закрепващ капака на четката на двигателя. Отстранете капака, внимателно го повдигнете и издържайте конектора с шпатула навън. Задръжте назад пружината на намотката и изкарайте износената четка от корпуса, внимателно освободете пружината. Намерете резервната четка (в същата ориентация), като отново държите назад пружината на намотката. Уверете се, че четката е разположена и може да се движи свободно, освободете пружината; сега тя трябва да се намира в жлеба на четката. Свържете отново конектора към клемата, поставете капака и го закрепете.

СЪВЕТИ ЗА РАБОТА С ВАШАТА ШЛАЙФМАШИНА

1. Њглошлайфът е полезен както за рязане на метали, напр. за отстраняване на глави на винтове, така и за почистване/подготовка на повърхности, напр. преди и след заваряване.
2. Различните видове дискове/фрези ще позволят на ъглошлайфа да отговаря на различни нужди. Обикновено се предлагат колела/фрези за мека стомана, неръждаема стомана, камък и тухла. Предлагат се дискове с диамантено импрегниране за много твърди материали.
3. Ако ъглошлайфът се използва за меки метали като алуминий, дискът скоро ще се запуши и ще трябва да се смени.
4. Винаги оставайте ъглошлайфът да върши работата, не го насилвайте и не прилагайте прекомерен натиск върху колелото/диска.
5. Ако изрязването на прорез гарантира, че резецът се държи на една линия с прореза, усукването на резаца може да доведе до счупване на диска.

Ако изрязването на прорез гарантира, че резецът се държи на една линия с прореза, усукването на резеца може да доведе до счупване на диска.

- При рязане на камък или тухли е препоръчително да използвате прахосмукачка.

ОТСТРАНЯВАНЕ НА НЕИЗПРАВНОСТИ

Въпреки че работата с новия ви ъглошлайф е много проста, ако все пак възникнат проблеми, моля, проверете следното:

- Ако мелницата не работи, проверете захранването на щепсела.
- Ако вашето мелнично колело се клати или вибрира, проверете дали външният фланец е стегнат, проверете дали колелото е правилно разположено върху плочата на фланеца.
- Ако има някакви доказателства, че колелото е повредено, не го използвайте, тъй като повреденото колело може да се разпадне, отстранете го и го сменете с ново колело. Изхвърлете старите колела разумно.
- Ако работите с алуминий или подобна мека сплав, колелото скоро ще се задръсти и няма да шлайфа ефективно.
- Ако повредата не може да бъде отстранена, върнете инструмента на оторизиран дилър или негов сервизен агент за ремонт.

ПОДДРЪЖКА

Преди да пристъпите към каквото и да било регулиране, обслужване или поддръжка, първо издърпайте захранващия кабел от електрическия контакт.

Вашият електроинструмент не съдържа никакви детайли, които да се обслужват от потребителя. Никога не използвайте вода или химически препарати за почистване на електроинструмента. Почиствайте го със суха кърпа. Винаги съхранявайте вашия електроинструмент на сухо място. Поддържайте вентилационните отвори на двигателя чисти. Поддържайте всички бутони за управление чисти от прах. От време на време може да виждате искри през вентилационните отвори. Това е нормално и няма да повреди вашия електроинструмент. Ако захранващият кабел бъде повреден, той трябва да бъде подменен от производителя, от обслужващия го представител или от друго компетентно лице с цел избягване на опасности.

ОПАЗВАНЕ НА ОКЛНАТА СРЕДА



Излезлите от употреба електрически продукти не бива да бъдат изхвърляни заедно с битовите отпадъци. Моля, използвайте рециклиращи съоръжения там, където има такива. Информация за рециклирането можете да получите от местните власти или от съответния търговец на дребно.

ДЕКЛАРАЦИЯ ЗА СЪОТВЕТСТВИЕ

Ние,
Positec Germany GmbH
Postfach 32 02 16, 50796 Cologne, Germany

Декларираме, че продуктът
Описание: **Ъглошлайф**
Тип: **DX35 DX35.1 DX351 DX352 (35 - обозначение на машината, представител на ъглошлайф)**
Функция: **Периферно и странично шлифване**

Отговаря на следните директиви:
2006/42/EC, 2011/65/EU & (EU)2015/863, 2014/30/EU

както и на стандартите
EN IEC 55014-1, EN IEC 55014-2, EN IEC 61000-3-2, EN 61000-3-3, EN 60745-1, EN 60745-2-3, EN IEC 63000

Лице, оторизирано да изготвя техническото досие,
Име: Marcel Filz
Адрес: Positec Germany GmbH Postfach 32 02 16, 50796 Cologne, Germany



BG

2023/05/11
Allen Ding

Заместник-главен инженер, отговарящ за тестването и сертифицирането
Positec Technology (China) Co., Ltd 18, Dongwang Road,
Suzhou Industrial Park, Jiangsu 215123, P. R. China



www.catpowertools.com



©2023 Caterpillar. CAT, CATERPILLAR, their respective logos, "Caterpillar Yellow," the "Power Edge" trade dress as well as corporate and product identity used herein, are trademarks of Caterpillar and may not be used without permission. Positec Group Limited, a licensee of Caterpillar Inc

AR01721600